

DIR

MÉDITERRANÉE

Contrôle des ZFE et VR

Programme de déploiement de voies réservées
sur les autoroutes Marseillaises

28 Novembre 2019



Liberté • Égalité • Fraternité
RÉPUBLIQUE FRANÇAISE

MINISTÈRE
DE LA TRANSITION
ÉCOLOGIQUE
ET SOLIDAIRE

Direction Interdépartementale des Routes Méditerranée

Sommaire VRTC

VRTC = Voies Réservées aux Transports en Commun

VR2+ = Voies ouvertes au covoiturage

- Un contexte favorable
- Le programme de déploiement
 - *Premiers retours d'expérience
 - *Perspectives de déploiement
- Les enjeux et les besoins d'un contrôle sanction



Liberté • Égalité • Fraternité
RÉPUBLIQUE FRANÇAISE

MINISTÈRE
DE LA TRANSITION
ÉCOLOGIQUE
ET SOLIDAIRE

Un contexte favorable

- **Législatif**
 - Adoption définitif du projet de loi d'orientation des mobilités (18 novembre 2019)
- **Géographique**
 - Métropole étendue et multipolaire
 - Déplacements du quotidien longue distance (>10km) majoritaires
 - Un trafic composé presque exclusivement de VP (96%) avec 70 % de déplacements pour des motifs de travail

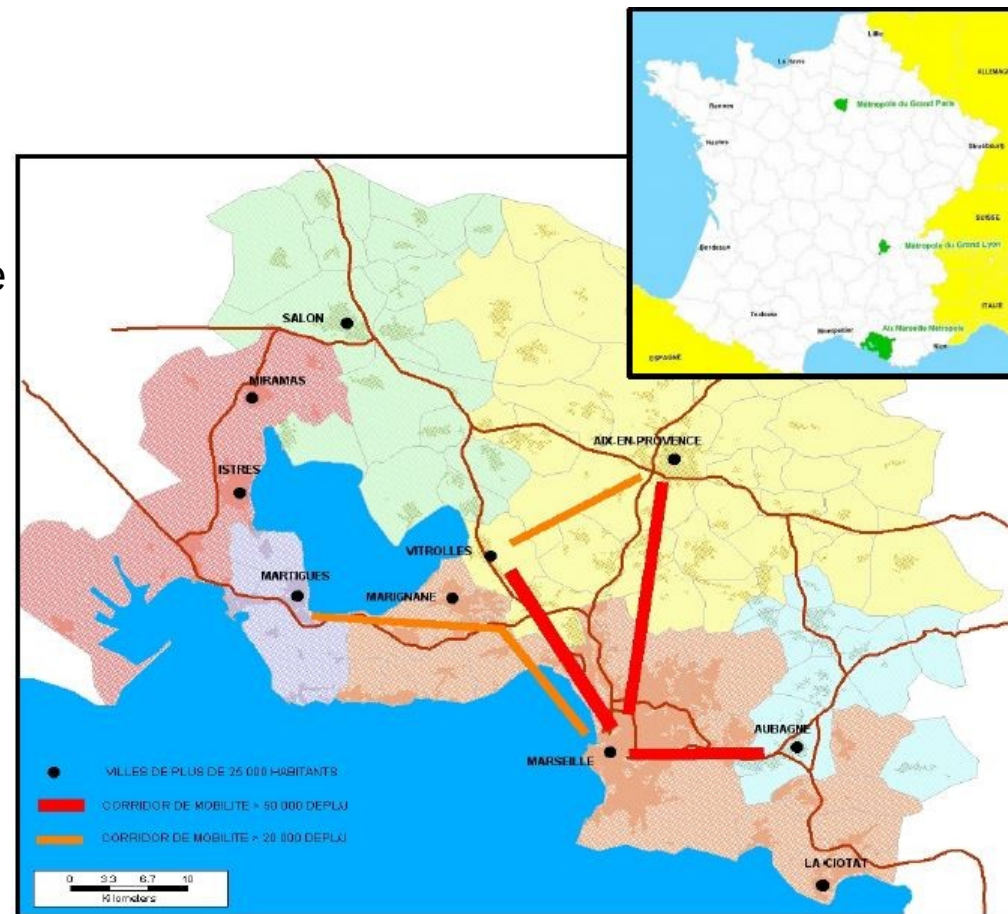

*Source CEREMA DterMed

Un contexte favorable

- **Fonctionnement du réseau structurant d'agglomération**
- Des congestions pendulaires et quotidiennes

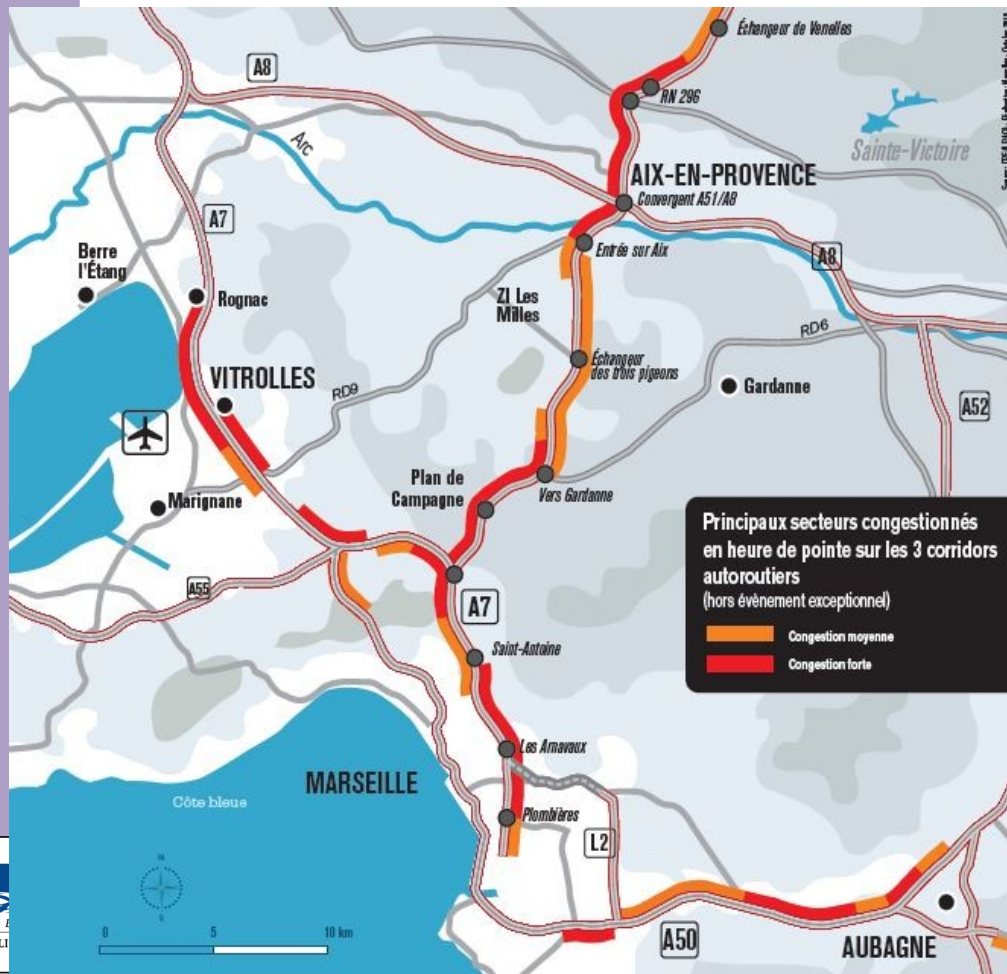

Une offre TC importante mais saturée



Le programme de déploiement

■ Financement

- Au titre du CPER (2015-2020) à hauteur de 30M€ et du Schéma Directeur Agglomération Gestion du Trafic (SDAGT) en cours d'approbation
- Cofinancé à part égale (25%) par l'État, la Région, le Département et la Métropole
- Conventionné (études et travaux) aujourd'hui à 100 % suite à la dernière convention (17,34M€) signée lors de l'inauguration des premières VRTC mises en service sur A51 (21 octobre 2019)



■ Périmètre

- Corridor Aix en Provence – Marseille (A51, A7)
- Corridor Aubagne – Marseille (A50)
- Corridor Vitrolles – Marseille (A7)

Le programme de déploiement – Premiers retours

- Premières phases réalisées (10 kilomètres environ)

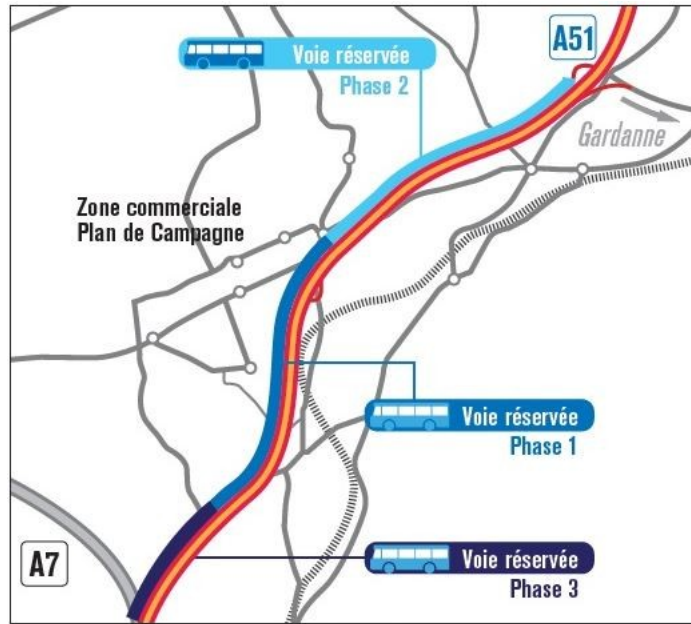

Aménagements sur A51 «Plan-de-Campagne»



Aménagements sur A51/A516

- Type d'aménagement : VRTC

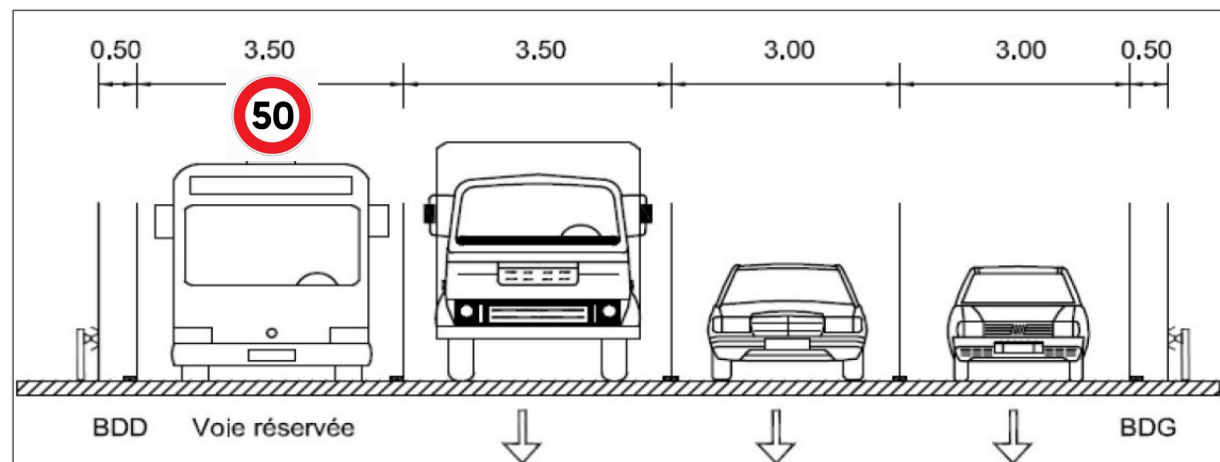

Le programme de déploiement – Premiers retours

**Source CEREMA DterMed*

- **Caractéristiques des travaux**
 - Ratio des coûts d'aménagement compris entre 500k€/km TTC et 1M€/km TTC ;
 - Élargissement de la plateforme routière côté TPC
 - Consolidation de la structure en BAU
 - Signalisations verticale et horizontale
 - Traitement de points singuliers (adaptation des dispositifs de retenue, de la signalisation verticale et du réseau d'assainissement existants)
- **Premiers bilans (T0 et T0+1an)**
 - Bonne perception des usagers
 - Pas d'accidentologie liée directement à la VRTC
 - Gains de temps de parcours de 1 à 2 minutes en heures de pointe par kilomètre, jusqu'à 10 minutes lors d'événements exceptionnels
 - Fiabilisation des temps de parcours sans impact sur la circulation des autres voies
 - Maintien de la fonction BAU et pas d'impact sur l'exploitation et l'entretien routier
 - Fraude relative : < 1 % du trafic VP – Forte représentativité des 2RM et des taxis



Le programme de déploiement – Perspectives

- Accélération et amplification du programme de déploiement

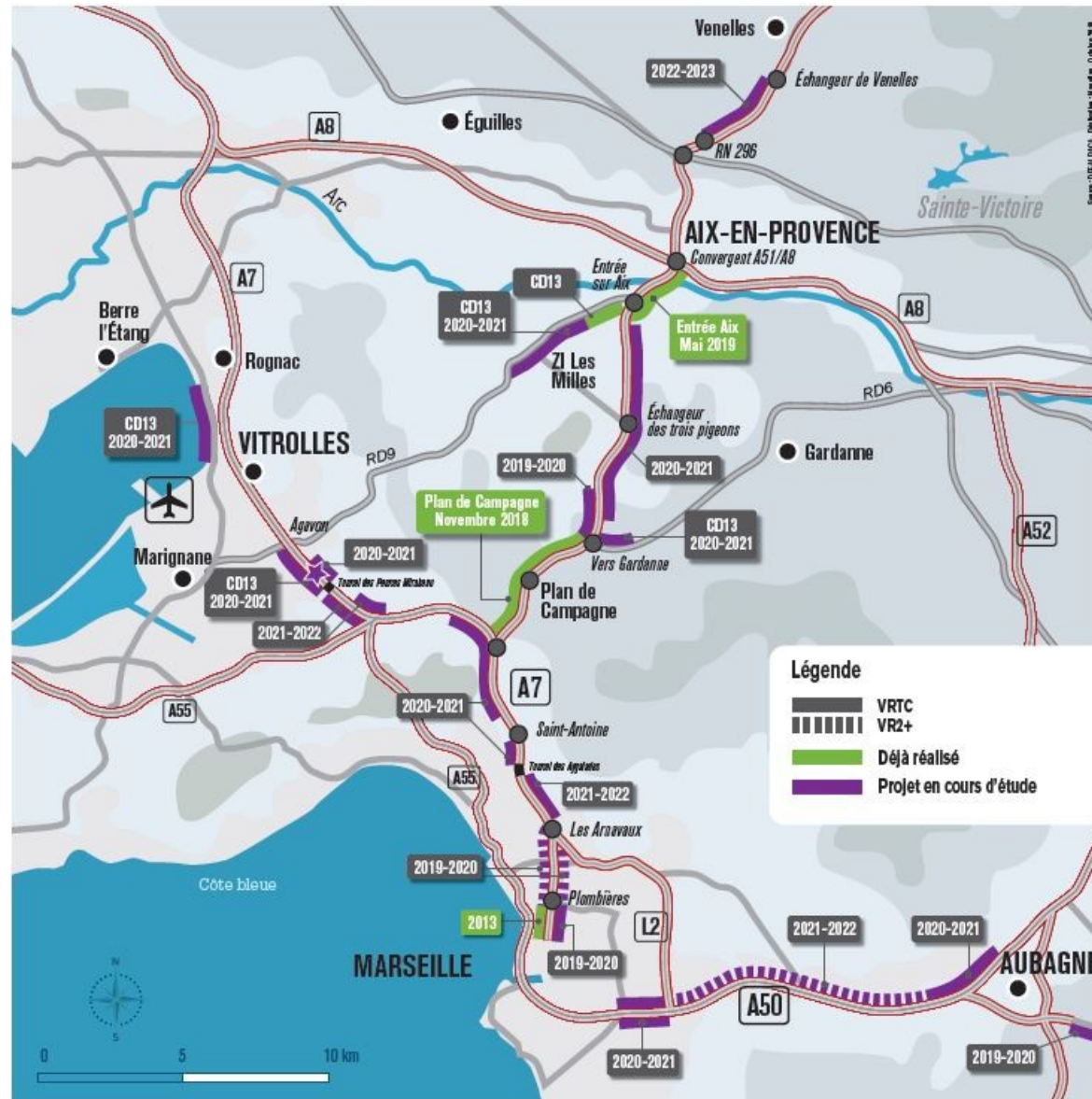

Programme d'aménagements de 20km de VR/VRTC (2020-2022)

Le programme de déploiement – Perspectives

- Exemples de profils standards
- VRTC A51 – Phase 4 Plan de Campagne - 2020

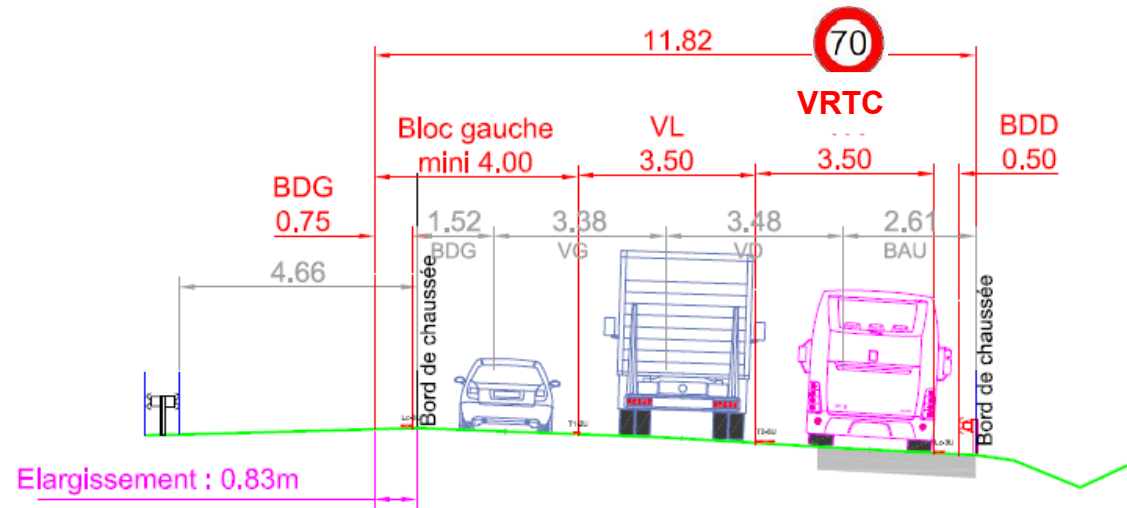

- VR/VR2+ A7 – Arnavaux – Plombières vers Marseille : expérimentation (fin 2020)

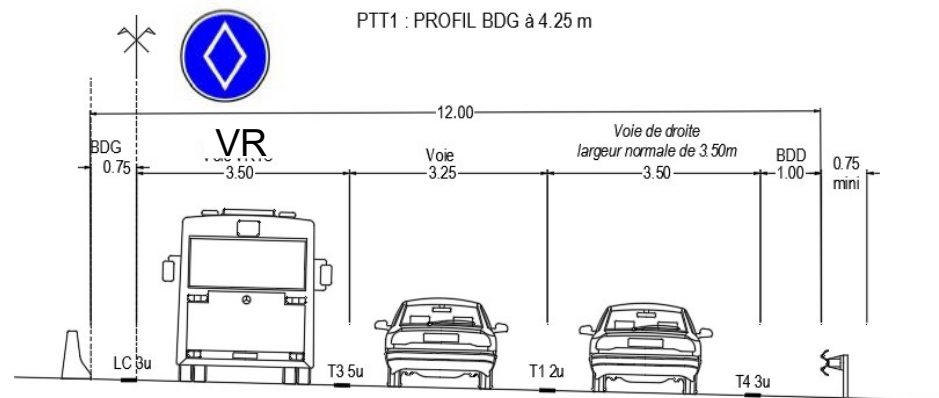

Enjeux d'un Contrôle Sanction adapté

■ **L'acceptabilité**

- VRTC : enjeu prégnant devant le risque d'une généralisation rapide des fraudes créée par l'extension du programme d'aménagement
- VR2+ : enjeu déterminant au succès de cette mesure innovante ; la disponibilité du contrôle sanction est une condition sine qua none et préalable au lancement de l'expérimentation
- En général, le contrôle constitue une demande sociale forte de la part des usagers respectueux de la prescription

■ **La sécurité routière**

- VRTC : la circulation de véhicules non autorisés sur la VRTC engagera la sécurité des véhicules en panne (fonction BAU) ainsi que celle des agents d'exploitation en intervention
- VR2+ : la fraude accentuerait les risques liés aux manœuvres d'insertion et de sortie au niveau de la voie réservée

■ **Une technologie innovante et coûteuse**

- VR2+ : Part significative de l'investissement (200K€ par site), enjeu de la maîtrise technique de fonctionnement et des coûts importants de maintenance (par comparaison, le coût d'entretien d'une caméra de vidéo-surveillance s'élève à 11k€/an)



Les besoins de moyens de contrôle par V.A.O

- **S'agissant des VRTC**
 - Équipement d'une dizaine de sites d'ici 2021-2022 : à ce jour, un seul point de contrôle (LAPI A7) pour 10 km de VRTC aménagés
 - Peu d'évolutions techniques par rapport à l'existant mais un besoin d'une meilleure ergonomie par interface directe avec l'ANTAI (CNT de Rennes) ; les interventions de l'Officier de Police Judiciaire (vérification de l'infraction, saisine du numéro d'immatriculation et description du véhicule dans une application de PV électronique) doivent être simplifiées (examen sur écran unique des caractéristiques de l'infraction et validation du constat)
- **S'agissant des VR2+**
 - Mise en œuvre sur l'A7 Arnavaux – Plombières dans le cadre de l'expérimentation (fin 2020)
 - Le besoin d'une automatisation des traitements par l'OPJ est dans ce cas accentué
 - Le besoin de dispositifs élaborés, performants et évolutifs
- **Du point de vue de l'Exploitant :**
 - Des aides (AMO, AMOE, outils) au déploiement, à la supervision et au maintien des équipements (curatif et évolutif) ;
 - Des moyens de stockage dédiés au recueil des données fournies par ces équipements
 - L'intérêt d'une mutualisation des réseaux et des moyens de maintenance



Liberté • Égalité • Fraternité
RÉPUBLIQUE FRANÇAISE

MINISTÈRE
DE LA TRANSITION
ÉCOLOGIQUE
ET SOLIDAIRE

Direction Interdépartementale des Routes Méditerranée

16, rue Antoine Zattara
13003 Marseille
tel : 04 86 94 68 00
dirmed@developpement-durable.gouv.fr

Site internet
www.enroute.mediterranee.developpement-durable.gouv.fr



Liberté • Égalité • Fraternité
RÉPUBLIQUE FRANÇAISE

MINISTÈRE
DE LA TRANSITION
ÉCOLOGIQUE
ET SOLIDAIRE